

Silnik

Cummins QSL 9

Moc netto

315 KM (235 kW)

Masa eksploatacyjna

24 500 kg

Pojemność łyżki3,5 m³ – 7,0 m³**877H**

ŁADOWARKA KOŁOWA

**LIUGONG****TRUDNE CZASY. NIEZAWODNY SPRZĘT.**

TRUDNE CZASY. NIEZAWODNY SPRZĘT.

Nikomu nie trzeba mówić, że czasy są trudne. Nasi klienci przekonują się o tym na co dzień, spełniając surowe wymagania, jakie stoją zarówno przed pracownikami, jak i maszynami. Coraz trudniej jest też zapewnić firmie rentowność wobec wzrastających kosztów, nowych wymogów prawnych i rosnącej w siłę konkurencji. My to rozumiemy, czego najlepszym dowodem jest nasz najnowszy model 877H.

877H ŻADNYCH KOMPROMISÓW. PO PROSTU WSZYSTKO, CZEGO POTRZEBUJESZ BEZ ZBĘDNYCH DODATKÓW

W branży budowlanej panuje trend używania kosztownych, nadmiernie skomplikowanych produktów. Niektórzy producenci są przekonani, że wyższy koszt przekłada się na wzrost wartości w oczach klientów.

NASI KLIENTY MAJĄ INNE WYMAGANIA

Oczekują solidnej, dobrze zaprojektowanej ładowarki kołowej, która oferuje niezawodność cykl po cyklu.

POTRZEBUJĄ SOLIDNEJ ŁADOWARKI KOŁOWEJ SPEŁNIAJĄCEJ TRZY PODSTAWOWE KRYTERIA:

1



**NIEZAWODNOŚĆ PRZY
DUŻYCH OBCIĄŻENIACH**

2



**CIĄGŁOŚĆ PRACY
I WSPARCIE TECHNICZNE**

3



**CAŁKOWITY KOSZT
EKSPLOATACJI**



Nowy model 877H to dowód, że podjęliśmy wyzwanie i oferujemy klientom wszystko, czego potrzebują – solidną, niezawodną ładowarkę kołową, której projektanci nie uznawali żadnych kompromisów.



TWARDE FAKTY

WYŚRUBOWANE NORMY JAKOŚCIOWE

W kwestii jakości nasze działania mówią same za siebie.

Działamy zgodnie z rygorystyczną metodologią Six Sigma i konsekwentnie spełniamy normy ISO 9001.

RYGORYSTYCZNE BADANIA I TESTY

Poszukiwanie bardziej wydajnych, inteligentniejszych i bezpieczniejszych sposobów działania ma kluczowe znaczenie dla naszych klientów. Dla nas również. Nasz nowy ośrodek badań i rozwoju w chińskim Liuzhou to doskonały przykład podejścia ukierunkowanego na potrzeby klienta.

Zbudowaliśmy międzynarodowy zespół złożony ze specjalistów w branży mających dostęp do najnowocześniejszych technologii i pracujących nad nowymi korzystnymi rozwiązaniami dla naszych Klientów.

SPRAWDZENI PARTNERZY

Liugong współpracuje z kilkoma najbardziej uznanymi firmami w branży. Do naszych cenionych partnerów joint-venture należą między innymi:

- ZF Friedrichshafen AG, niemiecki producent elementów zespołów napędowych
- Metso, fiński producent urządzeń górniczych i maszyn do przetwarzania kruszywa
- Cummins, amerykański producent silników wysokoprężnych



NIEZAWODNOŚĆ PRZY DUŻYCH OBCIĄŻENIACH

W branży wydobywczej i kopalnianej nie można sobie pozwolić na stosowanie metody prób i błędów. Nasi klienci muszą mieć pewność, że ich ładowarka kołowa bez trudu poradzi sobie z wymagającymi zadaniami w szybki i ekonomiczny sposób. Wiarygodność w świecie biznesu zależy od niezawodności wykorzystywanych maszyn. Użytkownicy nowego modelu 877H mogą spać spokojnie, wiedząc, że ich reputacja jest niezagrożona.

1 MOC Z MYŚLĄ O DUŻYCH OBCIĄŻENIACH

Serce naszego układu napędowego stanowi najnowszy silnik Cummins QSL9. Ta jednostka napędowa została zaprojektowana z myślą o imponującym przyspieszeniu i momencie obrotowym oraz wysokiej wydajności napełniania i podnoszenia, co znacząco skraca czas cyklu roboczego i zwiększa potencjalny zysk. Jak można się spodziewać, silnik QSL9 o mocy znamionowej 315 KM (235 kW) przy 2000 obr./min spełnia normy emisji spalin EU Stage IV.

2 DOSKONAŁE POŁĄCZENIE

Połączenie wydajnych podzespołów w modelu 877H ułatwia skrócenie cyklu roboczego. Nasz silnik Cummins QSL9 współpracuje z zapewniającą płynną zmianę biegów pięciostopniową przekładnią ZF ze zmienikiem momentu obrotowego i sprzęgłem lock-up. Takie połączenie zapewnia optymalną moc przy niskim zużyciu paliwa, zwiększając siłę odpajania i ładowność. Ponadto zastosowaliśmy większe mosty przystosowane do trudnych warunków, dzięki którym ładowarka bez trudu poradzi sobie w każdych warunkach terenowych, a także inteligentny układ hydrauliczny poprawiający osiągi przy niskiej prędkości silnika, reakcję układu kierowniczego i przyspieszający ruch wysięgnika. Operator jest w stanie wykorzystać wszystkie możliwości ładowarki dzięki prostym i intuicyjnym dźwigniom i przyciskom zaprojektowanym z myślą o szybkiej i efektywnej realizacji zadań.

3 MOŻLIWOŚĆ PODNOSZENIA WIĘCEJ PRZEZ DŁUŻSZY CZAS

Łyżki ładowarek nowej serii H umożliwiają szybsze i łatwiejsze ładowanie ciężkich materiałów, co oznacza oszczędność czasu, obniżenie zużycia paliwa i mniej uszkodzeń. Podczas testów nasze nowe łyżki umożliwiły zwiększenie produktywności o 14% a zużycie paliwa spadło o 15%. Obniżono również ryzyko uszkodzenia łyżki i zębów dzięki wzmocnionemu ostrzu odpornemu na zużycie.

4 UDOWODNIONA WYDAJNOŚĆ MOSTU ZF

Stabilność, przyczepność i zdolność przenoszenia dużych ładunków to 3 najważniejsze cechy mostów w przypadku szczególnie wymagających zadań. Nasze nowe mosty napędowe ZF z mechanizmem różnicowym o ograniczonym poślizgu doskonale radzą sobie z dużymi obciążeniami statycznymi (do 44 ton) i dynamicznymi (do 25 ton) w trudnych warunkach terenowych. Inteligentny, szybko reagujący układ napędowy oraz doskonała przyczepność sprawiają, że operatorzy mogą czuć się bezpiecznie na każdym podłożu – miękkim i niepewnym lub twardym i wymagającym.

5 UDOSKONALONY WYSIĘGNIK TYPU „Z”

Przemysłane rozłożenie naprężeń znacząco zwiększa odporność wysięgnika typu Z. Wzmocniono sworznie zawiasu oraz płytę montażową ramienia podnośnika, natomiast zoptymalizowana geometria wysięgnika typu Z zwiększa siłę odpajania, zapewnia operatorowi większą widoczność, poprawia stabilność i pozwala na osiągnięcie wyższej prędkości.



6 GWARANCJA BEZPIECZEŃSTWA

Pod względem poziomu bezpieczeństwa operatora nasze kabiny nie mają sobie równych. Operatora zabezpieczają systemy ROPS i FOPS. My jednak poszliśmy o krok dalej, dodatkowo zwiększając stabilność w celu wyeliminowania ryzyka przewrócenia się. Dzięki temu operatorzy nie muszą martwić się o całość maszyny nawet na bardzo niestabilnej powierzchni.

7 WZMOCNIONY SZKIELET

Rama podwozia stanowi szkielet maszyny, więc musi być szczególnie wytrzymała. Nasz rygorystyczny system projektowania i testowania umożliwił uzyskanie podwozia, które jest w stanie absorbować siły i obciążenia działające na maszynę w najbardziej wymagających warunkach. Nasze podwozie jest odporne na upływ czasu i przez wiele lat skutecznie chroni układ napędowy i operatora i pozwala uniknąć dodatkowych kosztów.

8 NOWY ZBIORNIK OLEJU NAPĘDOWEGO

Dzięki nowemu, większemu, lepiej zabezpieczonemu i bardziej wydajnemu zbiornikowi paliwa o pojemności 372 l ładowarka 877H może pracować jeszcze ciężiej przez dłuższy czas. Właściwie umieszczone kolektory ssące umożliwiają 96-procentową wydajność, nawet na stromych zboczach. Ponadto układ chłodzenia ogranicza powstawanie pary wodnej, obniża temperaturę i zmniejsza zużycie paliwa.

9 15-PROCENTOWA POPRAWA PRZEPŁYWU POWIETRZA

Nowa osłona chłodnicy, większy, bardziej wydajny wentylator oraz przeprojektowana chłodnica poprawiły skuteczność chłodzenia o 15%. Niezależnie od warunków pogodowych temperatura silnika ładowarki 877H nie wzrośnie nadmiernie nawet podczas realizacji najtrudniejszych zadań.



SUROWI SĘDZIOWIE

Operatorzy ładowarek są surowymi sędziami. Doskonale wiedzą, co w ich pracy jest niezbędne, a bez czego mogą się obyć. Uważnie wysłuchaliśmy ich opinii i zaprojektowaliśmy ładowarkę kołową, która spełni wszystkie oczekiwania operatorów. **Czy nam się udało? Przekonaj się sam.**

350 000

SUKCES NASZYCH KLIENTÓW JEST RÓWNIEŻ NASZYM SUKCESEM

Bez względu na to, co powiemy i jak przekonująco będziemy opisywać zalety naszych produktów, nasza wiarygodność jako dostawcy maszyn przeznaczonych do pracy w najtrudniejszych warunkach zależy tak naprawdę od odpowiedzi na jedno zasadnicze pytanie.

Czy nasze maszyny sprawdzają się w praktyce?

Nasza odpowiedź?

Wystarczy spytać właścicieli **350 000** ładowarek kołowych LiuGong, które już znalazły nabywców. Dzięki zaufaniu, jakim nas obdarzyli, ich zadowoleniu z naszych produktów i ich lojalności firma LiuGong zyskała pozycję jednego z największych producentów ładowarek kołowych na świecie.

Warto posłuchać ich opinii.



DOSTARCZONYCH MASZYN

“ NIEZAWODNOŚĆ

Pracuję jako operator tej ładowarki kołowej LiuGong, odkąd nasza firma zakupiła ją trzy lata temu. Jest używana codziennie przez osiem-dziesięć godzin, pięć, a niekiedy nawet sześć dni w tygodniu. Kopalnie kruszywa to miejsca, w których maszyny są poddawane najcięższej próbie. Mimo to nigdy nie mieliśmy z nimi żadnych poważniejszych problemów. Upływ czasu nie wpłynął negatywnie na działanie przycisków. Wciąż działają równie sprawnie jak w dniu, gdy maszyny do nas trafiły. Nie zmieniły się również parametry silnika ani udźwieg.

Eszak Terko Ltd – Węgry

ROZSĄDNY WYBÓR

Choć wiemy, że chińskie marki w przyszłości będą liderami branży budowlanej, nie byliśmy pewni, czego możemy oczekiwać po maszynach oferowanych przez LiuGong. Dlatego przed dokonaniem zakupu wiele czasu poświęciliśmy na analizę dostępnych w Internecie informacji o firmie i jej ofercie. Przekonaaliśmy się, że firma LiuGong jest liczącym się podmiotem na światowym rynku, a większość wykorzystywanych przez nich komponentów wyprodukowano w Europie Zachodniej. Stwierdziliśmy więc, że ryzyko jest bardzo niewielkie.

W przypadku ewentualnych problemów do naszej dyspozycji jest europejski magazyn części zapasowych zlokalizowany w Polsce, a lokalny dystrybutor zapewnia dobre wsparcie.

Van Dijk Infragroep – Holandia

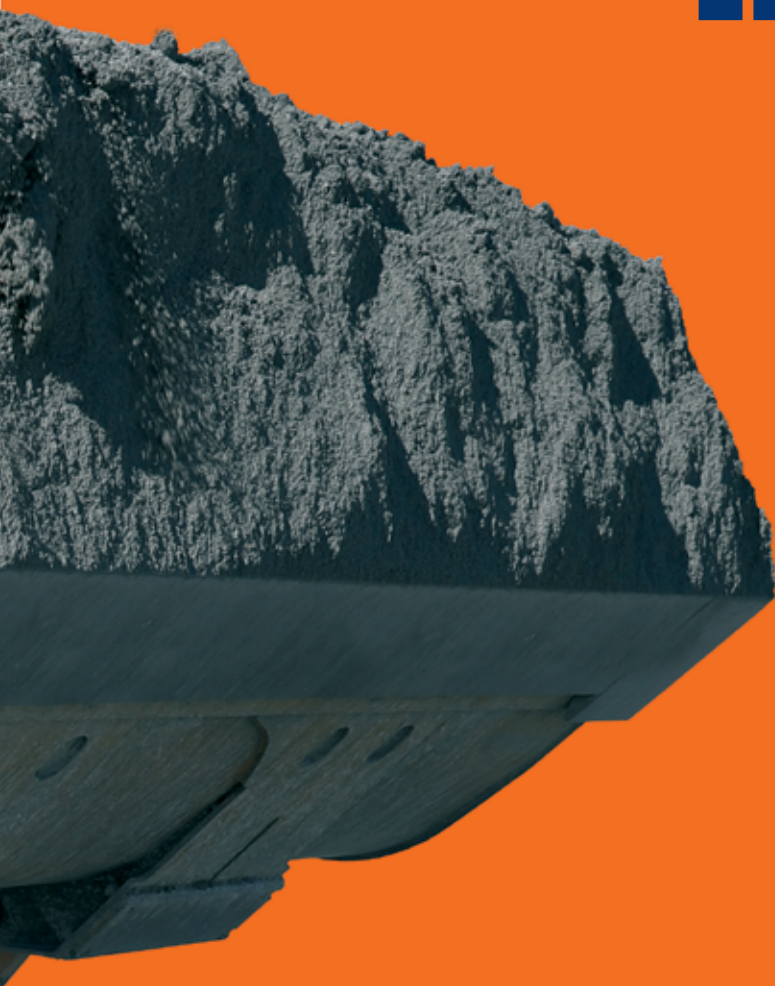



MOC GODNA ZAUFANIA

Niezawodność w najtrudniejszych warunkach oznacza, że operatorzy mogą całkowicie zaufać swojej maszynie i mieć pewność, że pozwoli im na realizację najbardziej wymagających zadań. Na to właśnie kładziemy największy nacisk. Podczas badań wytrzymałościowych przez 30 000 godzin poddajemy nasze maszyny rygorystycznym testom, aby w praktyce sprawdzić ich niezawodność.

MOC I OSZCZĘDNOŚĆ

Nowy model 877H opracowano z myślą o ograniczeniu negatywnego wpływu na środowisko i obniżeniu kosztów. Ładowarka jest napędzana najnowszym oszczędnym silnikiem Cummins QSL9 o mocy netto 315 KM (235 kW) przy 2000 obr./min, spełniającym normy emisji spalin EU Stage IV (bez uszczerbku dla mocy lub osiągnięć).

W celu zwiększenia sprawności silnika zastosowano w nim precyzyjny wysokociśnieniowy system wtrysku typu Common Rail, turbosprężarkę (VGT) oraz intercooler air-to-air z elektronicznym systemem sterowania poprawiającym osiągi maszyny w każdym cyklu. Emisję szkodliwych substancji ograniczono właściwie do zera dzięki wykorzystaniu dwóch różnych technologii ograniczania emisji tlenków azotu (NOx), co oznacza, że model 877H jest przyjazny dla środowiska i pozwala osiągnąć wyższe zyski.



INTELEKTNE STEROWANIE PRĘDKOŚCIĄ OBROTOWĄ SILNIKA

Poziom zużycia paliwa i emisji jest silnie związany z prędkością silnika – większa kontrola i optymalizacja przekłada się na mniejsze zużycie paliwa i niższy poziom emisji. Inteligentne sterowanie prędkością obrotową silnika w sprytny sposób dostosowuje prędkość silnika i liczbę obrotów na minutę do konkretnego zadania i automatycznie włącza bieg jałowy między realizacją poszczególnych prac, co znacznie zmniejsza negatywny wpływ na środowisko i obniża koszty.

SKUTECZNE CHŁODZENIE I EKOLOGICZNY CHARAKTER

Niefektywne chłodzenie silnika negatywnie wpływa na zużycie paliwa i poziom emisji. Podczas prac projektowych skupiliśmy się na znaczącym udoskonaleniu układu chłodzenia silnika. Nowa osłona chłodnicy o wzorze plastra miodu z 6 mm otworami znacząco poprawia wentylację, natomiast nowy dwukierunkowy wentylator hydrauliczny zwiększa skuteczność wentylacji po naciśnięciu przycisku.



INTELEKTNA OSZCZĘDNOŚĆ PALIWA (ZUŻYCIE NIŻSZE NAWET O 4 L)

Inteligentne połączenie imponującej siły kopania, momentu obrotowego i udźwigu to optymalne wykorzystanie każdej kropli paliwa. Model 877H pozwala na maksymalne obniżenie zużycia paliwa dzięki inteligentnej regulacji prędkości na biegu jałowym w każdej sekundzie.



1 sekunda: Jeśli układ hydrauliczny nie wykryje sygnału przesłanego z joysticka, prędkość silnika jest automatycznie obniżana o 100 obr./min., co pozwala na obniżenie zużycia paliwa o 1 litr co 2 godziny.



3 sekundy: Jeśli w ciągu trzech sekund system nie wykryje żadnej aktywności, silnik przełączy się na bieg jałowy.

W każdym przypadku po ponownym wykryciu sygnału przez układ hydrauliczny silnik natychmiast powróci do wcześniejszego ustawienia przepustnicy. Nasze testy wykazały, że w ten sposób w ciągu 8-godzinnej zmiany można zaoszczędzić nawet 4 litry paliwa.

NIEZAWODNOŚĆ W NAJTRUDNIEJSZYCH WARUNKACH WYMAGA WIĘKSZEJ MOCY

Moc zyskuje wartość dopiero wtedy, gdy może zostać wykorzystana w sposób inteligentny w celu lepszego i szybszego wykonania zadania. W każdym cyklu roboczym moc generowana przez silnik jest skutecznie dostarczana do narzędzia.

UKŁAD HYDRAULICZNY REAGUJĄCY NA OBCIĄŻENIE — OPTYMALNE WYKORZYSTANIE MOCY

Nasz układ hydrauliczny zapewnia imponującą siłę odpajania wynoszącą 200 kN z zachowaniem pełnej kontroli i precyzji, tak aby moc została dostarczona tam, gdzie jest potrzebna w danej chwili. Czas podnoszenia łyżki i czas łączny cyklu są równie imponujące i wynoszą odpowiednio 5,8 sekundy i 10,3 sekundy. W ten sposób moc trafia w odpowiednie miejsce, ułatwiając penetrację i umożliwiając jednocześnie podnoszenie i obrót łyżki i zwiększając efektywność wykorzystania układu hydraulicznego.

PRZEKŁADNIA AUTOMATYCZNA — POPRAWA EFEKTYWNOŚCI OPERATORA I NIŻSZE ZUŻYCIE PALIWA

Zastosowana w modelu 877H automatyczna przekładnia typu powershift sprawi, że nawet niedoświadczony operator poradzi sobie nie gorzej od wytrawnego specjalisty dzięki precyzyjnemu dostosowaniu osiągnięć maszyny do zadania (niezależnie od jego charakteru).

Trzy dostępne opcje (ręczna, półautomatyczna i w pełni automatyczna) ułatwiają skuteczniejsze wykonanie zadania, co pozwala skrócić czas realizacji cyklu i obniżyć zużycie paliwa i poziom emisji. Zmiennik momentu z funkcją blokady (lock up) dodatkowo obniża zużycie paliwa, przekazując maksymalną moc do przekładni. Poziom zużycia paliwa dodatkowo obniża funkcja inteligentnego wyłączania sprzęgła (ICCO), znacząco poprawiająca wydajność ładowania. Operatorzy doceniają nową regulację sprzęgła AEB w skrzyni biegów zapewniającą szybką i płynną zmianę biegów i znacznie ułatwiającą pracę.

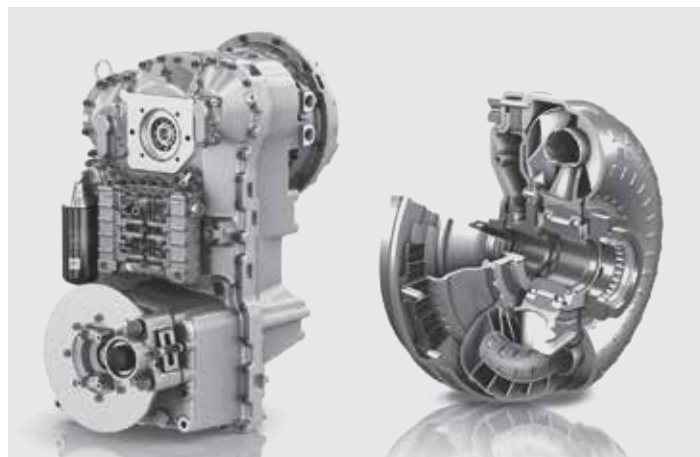

UKŁAD KONTROLI JAZDY — MOC I KOMFORT

Praca w trudnych warunkach oznacza duże obciążenie dla operatora i maszyny. Najnowsza generacja układu kontroli jazdy LiuGong, połączona z funkcją automatycznego pozycjonowania łyżki wyznacza nowy standard w tym segmencie maszyn. Dzięki znacznemu ograniczeniu wstrząsów i dobijania podczas ładowania poprawiono komfort pracy operatorów oraz wydłużono żywotność maszyny. Wyraźnie poprawiono obsługę załadunku, manewrowanie na miejscu prac i znacznie ograniczono rozsypywanie materiału, co pozwala na skrócenie cyklu roboczego, ograniczenie zużycia paliwa oraz zwiększenie wydajności i poziomu zadowolenia operatora.





ZAPROJEKTOWANA Z MYŚLĄ O OPERATORZE

Kabina ładowarki 877H to dowód, że jej projektant wiedział, jak dostosować maszynę do pracy w naprawdę trudnych warunkach, i zdawał sobie sprawę z istotnej roli doskonałej widoczności.

Na początek 5-stopniowe schodki nachylone pod kątem 10°i pokryte udoskonalonym materiałem przeciwpoślizgowym umożliwiają bezpieczne wchodzenie do kabiny ładowarki 877H i opuszczanie jej.

Rozmieszczone w przemyślany sposób uchwyty, poręcze i taśma antypoślizgowa na nadwoziu ułatwiają operatorom bezpieczne wchodzenie do kabiny i opuszczanie jej niezależnie od warunków pogodowych.

Wewnątrz kabina jest zabezpieczona, zapewnia odpowiednią przestrzeń roboczą i oferuje doskonałą widoczność dzięki przeprojektowanym oknom i efektywnemu połączeniu lusterek wstecznych i tylnej kamery, poprawiającej ogólną widoczność o 15%.

Joystick i dźwignie sterowania rozmieszczone w przemyślany sposób, ułatwiający operatorowi obsługę. Są dobrze widoczne, łatwo dostępne i proste w obsłudze.

Wygodny, pneumatyczny fotel jest regulowany w wielu płaszczyznach i zaprojektowano go w taki sposób, aby operator mógł zachować czujność.

NAJWAŻNIEJSZE SĄ DLA NAS PÓTRZEBY OPERATORA

Zapewnienie operatorowi optymalnego środowiska pracy jest opłacalne z biznesowego punktu widzenia — komfortowe warunki pracy oznaczają większą produktywność.

Ładowarka 877H sprzyja bezpieczeństwu i produktywności pracy oraz pozwala zachować czujność.



Kabina chroni operatora przed hałasem, jest odporna na wibracje i dobrze wentylowana. Wyposażono ją w zaawansowany system klimatyzacji, który chroni przed skutkami zmieniających się warunków pogodowych. Kabina jest hermetycznie uszczelniona, co zabezpiecza ją przed wnikaniem pyłu.

CIĘŻKA PRACA – BEZ WYSIŁKU

Zaawansowany system klimatyzacji (o wydajności 6 kW) z ośmioma nawiewami i pięcioma trybami działania zapewnia komfortowe warunki pracy niezależnie od warunków pogodowych.

Łatwe do wymiany filtry powietrza usuwają pył i zapobiegają wnikaniu zanieczyszczeń do kabiny.

WSZYSTKO W RĘKACH OPERATORA

Naszym celem jest ułatwienie pracy operatorowi. Dlatego na joysticku umieściliśmy przycisk redukcji biegu oraz przycisk wyboru kierunku jazdy (do przodu/do tyłu).

Funkcja redukcji przełożenia umożliwia operatorowi szybkie włączenie niższego biegu, zwiększenie momentu obrotowego i uzyskanie maksymalnej siły odspajania przy minimalnym wysiłku.



CODZIENNE PRZEGLĄDY I CZYNNOŚCI KONSERWACYJNE NIE POWINNY BYĆ UCIAŹLIWE

Proste codzienne przeglądy i czynności konserwacyjne przedłużają żywotność maszyny, ale mogą być uciążliwe i czasochłonne w trudnych warunkach, w których czas jest szczególnie cenny.

Nie dotyczy to jednak modelu 877H.

Elektrycznie podnoszona pokrywa silnika wykonana z włókna szklanego zapewnia szybki i łatwy dostęp do silnika i punktów serwisowych. To dobra wiadomość dla operatorów, którzy chcą skrócić czas potrzebny na konserwację do niezbędnego minimum.

POKŁADOWY MONITORING

Dzięki pokładowemu systemowi monitorowania operator może ze swojego fotela kontrolować parametry maszyny (temperaturę i ciśnienie oleju), otrzymywać ostrzeżenia o zbliżającym się terminie przeglądu oraz uzyskiwać inne informacje, które ułatwiają konserwację i serwisowanie maszyny.

Dostęp dla celów konserwacji dodatkowo ułatwiają solidne poręcze (należące do wyposażenia standardowego), dzięki którym można w łatwy i bezpieczny sposób dostać się do nadwozia.



Automatyczny system smarowania wydłuża żywotność łożysk i ogranicza konieczność napraw, regularnie dostarczając dokładnie odmierzone ilości smaru do każdego z łożysk.

ŁATWY DOSTĘP DO PUNKTÓW SERWISOWYCH SZYBKIE I EFEKTYWNE CODZIENNE PRZEGLĄDY

- Dobrze widoczny wskaźnik poziomu oleju w układzie hydraulicznym
- Łatwy dostęp do filtrów
- Łatwo dostępny elektroniczny moduł sterowania
- Prosta wymiana filtra klimatyzacji obok drzwi kabiny





CIĄGŁOŚĆ PRACY I WSPARCIE TECHNICZNE NA MIEJSCU ROBÓT

Niezawodność przy dużych obciążeniach może zachęcić klienta do zakupu pierwszej maszyny, ale to ciągłość pracy wsparcie techniczne i całkowity koszt eksploatacji decydują o zakupie kolejnych maszyn. Niezwykle istotnym kryterium decyzji o zakupie jest sieć wsparcia technicznego stworzona przez producenta maszyny. W jaki sposób w LiuGong dbamy o najwyższe standardy?

SZYBKO REAGUJĄCA GLOBALNA SIĘĆ

Nasza rozbudowana sieć dystrybucyjna składa się z ponad 2650 punktów sprzedaży w przeszło 130 krajach.

Wszystkie są obsługiwane przez 10 regionalnych spółek zależnych oraz 9 globalnych centrów dystrybucji części zamiennych, oferujących specjalistyczne szkolenia, części zamienne i obsługę techniczną.



JESTEŚMY LIUGONG. WYTRWALE PRACUJEMY NA RZECZ NASZYCH KLIENTÓW

Ponad
8 000
pracowników

20
fabryk

10
oddziałów
globalnych

Ponad
2 650
punktów
sprzedaży

Ponad
1000
inżynierów
dś. badań
i rozwoju

5
ośrodków
badań
i rozwoju

9
regionalnych
magazynów
części
zamiennych

Blisko
60 lat
doświadczenia

ZAWSZE I WSZĘDZIE TAM, GDZIE JESTEŚMY POTRZEBNI

Niezawodność to integralna cecha naszych maszyn, ale wszystkie urządzenia wymagają planowanych przestoju. Naszym celem jest skrócenie czasu przestoju (nawet tych planowanych) do minimum dzięki dobrze wykonywanej pracy.

Dużą wagę przywiązujemy również do szkoleń techników oraz dostępności części.

Na bieżąco informujemy też klientów o przebiegu prac serwisowych i konserwacyjnych, przedstawiamy dokładne szacunki, faktury i dbamy o sprawną komunikację.

Może są to drobiazgi, ale dla naszych klientów mają ogromne znaczenie, dlatego o nie dbamy.

PAKIETY USŁUG KONSERWACYJNYCH I POMOCY TECHNICZNEJ

LiuGong w elastyczny sposób dostosowuje oferowany poziom wsparcia technicznego i czas reakcji do potrzeb konkretnej firmy oraz do zastosowań. Niezależnie, czy chodzi o oryginalne części zamienne LiuGong, czy pełny zakres usług serwisowych i konserwacyjnych — nasi klienci mogą mieć pewność, że LiuGong dotrzyma obietnicy dotyczącej jakości usług.



**Odpowiednie części.
Odpowiednia cena.
Odpowiednia obsługa.**

**Przed wszystkim jednak,
dobrze wykonujemy swoją
pracę już za pierwszym razem.**

1



OBIETNICA JAKOŚCI SERWISU LIUGONG



Wykwalifikowani technicy korzystający z najnowocześniejszych urządzeń diagnostycznych



Ponad 15 000 oryginalnych części LiuGong dostępnych w ciągu 24 godzin z naszego europejskiego Centrum dystrybucji części



Wielojęzyczna telefoniczna pomoc techniczna i wsparcie online



Transparentne szacunki i faktury



Sprawną komunikacją za pomocą elektronicznego katalogu części zamiennych



CAŁKOWITY KOSZT EKSPLOATACJI

Niezawodność przy dużych obciążeniach, ciągłość pracy i wsparcie techniczne to kluczowe kryteria rozpatrywane podczas zakupu ładowarki kołowej. Jednak w ostatecznym rozrachunku liczą się również potencjalne zyski z użytkowania maszyny, całkowite koszty użytkowania oraz wartość rezydualna.

Jeśli chodzi o całkowity koszt eksploatacji, LiuGong ma się czym chwalić.

PROFESJONALNE DORADZTWO

Dążymy do obniżenia całkowitego kosztu eksploatacji i maksymalizacji zysków naszych klientów. W tym zakresie specjaliści LiuGong zapewnią kompleksowe doradztwo — służą pomocą w wyborze właściwej maszyny odpowiadającej potrzebom klienta i podpowiadają, w jaki sposób maksymalnie wykorzystać jej możliwości na miejscu prowadzenia robót.

DOSTĘPNOŚĆ MASZYN

Nasze maszyny są wyposażone we wszystkie potrzebne funkcje bez zbędnych dodatków. Są fachowo

zaprojektowane — w odróżnieniu od wielu NADMIERNIE skomplikowanych maszyn. Dzięki zlokalizowaniu znacznej części procesów produkcji w centrum Europy możemy zaoferować zdecydowanie krótszy czas dostawy szeregu modeli niż wielu innych producentów. Wybrane maszyny możemy dostarczyć w zaledwie 4 tygodnie.

Szybsza dostawa maszyny to szybsze rozpoczęcie prac i generowanie zysków.

Chcemy pomóc klientom jak najszybciej rozpocząć prace.

DOSKONAŁY STOSUNEK CENY DO JAKOŚCI

Celem LiuGong jest zapewnienie naszym klientom wartościowego produktu bez niepotrzebnych dodatków, który spełnia

wszystkie ich oczekiwania. Właśnie dlatego korzystamy ze sprawdzonych podzespołów wysokiej jakości, takich jak silniki Cummins i pompy hydrauliczne Kawasaki. Sprawdzone komponenty, doskonały projekt i wysoka jakość procesów produkcyjnych LiuGong sprawiają, że oferujemy wysokiej jakości konkurencyjną maszynę, która doskonale spełnia swoje zadanie.

WARTOŚĆ REZYDUALNA

Dzięki połączeniu doskonałego projektu i procesów produkcji LiuGong oraz światowej klasy podzespołów i kompleksowego wsparcia technicznego nasze wysokiej jakości maszyny nie tracą na wartości.





SUMA ZALET

Model 877H to nasza odpowiedź na zapotrzebowanie klientów — maszyna, która oferuje wszystko, co niezbędne, bez zbędnych dodatków.

Nasza ładowarka kołowa poradzi sobie z każdym zadaniem w każdym miejscu. Dodatkowo wsparcie serwisowe LiuGong sprawia, że ta maszyna przypadnie do gustu zarówno operatorom, jak i księgowemu.

Suma wszystkich zalet modelu 877H to gotowa recepta na sukces.



**NIEZAWODNOŚĆ PRZY
DUŻYCH OBCIĄŻENIACH**

+

**CIĄGŁOŚĆ PRACY I
WSPARCIE TECHNICZNE**

+

**CAŁKOWITY KOSZT
EKSPLOATACJI**

ZADOWOLENIE KLIENTÓW

SPECYFIKACJE

Masa eksploatacyjna	24 500 kg (54 013 funtów)
---------------------	-------------------------------------

Masa eksploatacyjna obejmuje masę maszyny ze standardowym osprzętem roboczym, bez dodatkowego osprzętu i akcesoriów, z pełnym zbiornikiem paliwa, wszystkimi płynami na wymaganym poziomie i operatorem o masie 75 kg.

Pojemność łyżki	3,5 – 7 m ³
-----------------	------------------------

SILNIK

Opis

Silnik: Cummins EPA Tier 4 Final / EU Stage IV, 9-litrowy, 6-cylindrowy, rzędowy turbodoładowany silnik wysokoprężny z systemem wtrysku typu Common Rail oraz chłodzony układ recyrkulacji spalin (EGR).

Turbosprężarka o zmiennej geometrii (VGT) Cummins poprawia reakcję silnika przy małej i dużej prędkości.

Zintegrowany układ DEF.

Filtrowanie powietrza: Filtr powietrza Cummins Direct Flow.

Układ chłodzenia: Intercooler air-to-air, napędzany silnikiem hydraulicznym wentylator z regulacją temperatury.

Norma emisji	EPA Tier 4 final / EU Stage IV
--------------	--------------------------------

Typ	Cummins
-----	---------

Model	QSL9
-------	------

Moc wyjściowa brutto (SAE J1995 / ISO 14396)	247 kW (331 KM) @ 1600 obr./min
--	---------------------------------

Moc wyjściowa netto (SAE J1349 / ISO 9249)	235 kW (315 KM) @ 1600 obr./min
--	---------------------------------

Maksymalny moment obrotowy	1573 Nm
----------------------------	---------

Pojemność skokowa	9 l
-------------------	-----

Liczba cylindrów	6
------------------	---

Zasysanie	Turbodoładowany z intercoolerem air-to-air.
-----------	---

MOSTY NAPĘDOWE

Model	MTL3105II (mokry)
-------	-------------------

Typ mechanizmu różnicowego przedniego mostu	Mechanizm różnicowy o ograniczonym poślizgu
---	---

Typ mechanizmu różnicowego tylnego mostu	Mechanizm różnicowy o ograniczonym poślizgu
--	---

Oscylacja tylnego mostu	±12°
-------------------------	------

SKRZYŃNIA BIEGÓW

Opis

Zmiennik momentu: jednostopniowy, trzelementowy ze stojanem wolnego koła.

Skrzynia biegów: Przekładnia F4/R3 z wałkiem pośrednim ZF Ergopower 4WG260, elektrozawór proporcjonalny.

System zmiany biegów: Automatyczna skrzynia biegów w systemie „power shift” ZF z automatycznym przełączaniem biegów (1~4/2~4) od biegu 2; funkcja redukcji biegu i FNR, dwa programy zmiany biegów dla standardowych trybów i ręcznych trybów.

Typ przekładni	Skrzynia biegów z wałkiem pośrednim w systemie „power shift”
----------------	--

Zmiennik momentu obrotowego	Jednostopniowy, trzelementowy ze stojanem wolnego koła
-----------------------------	--

Maksymalna prędkość jazdy (do przodu)	40 km/h
---------------------------------------	---------

Maksymalna prędkość jazdy (do tyłu)	28,5 km/h
-------------------------------------	-----------

Liczba biegów (do przodu)	4
---------------------------	---

Liczba biegów (do tyłu)	3
-------------------------	---

UKŁAD KIEROWNICZY

Opis

Układ kierowniczy: Przegubowy, hydrostatyczny układ kierowniczy reagujący na obciążenie (load-sensing).

Obwód zasilania: Układ kierowniczy ma pierwszeństwo zasilania z pompy tłoczkowej osiowej o zmiennej wydajności, reagującej na obciążenie, o podwójnej konfluencji i priorytecie kierowania.

Siłowniki układu kierowniczego: Dwa siłowniki dwustronnego działania.

Konfiguracja układu kierowniczego	Przegubowy
-----------------------------------	------------

Kierownicze ciśnienie robocze	20,7 MPa
-------------------------------	----------

Siłowniki układu kierowniczego	2
--------------------------------	---

Średnica cylindra siłownika	100 mm (4")
-----------------------------	-------------

Średnica tłoczyska siłownika	60 mm (2")
------------------------------	------------

Skok siłownika	500 mm (1' 7")
----------------	----------------

Maksymalny wydatek	120 l/min
--------------------	-----------

Maksymalny kąt skrętu ramy w przegubie	±38°
--	------

Najmniejszy promień skrętu (zewnątrzny)	6625 mm (21' 9")
---	------------------

UKŁAD HYDRAULICZNY

Opis

Obwód zasilania: Dwie osiowe pompy tłoczkowe reagujące na obciążenie (load sensing) o zmiennej wydajności i konfluencji przepływu. Układ kierowniczy ma zawsze pierwszeństwo.

Rozdzielacze: Rozdzielacz 3-sekcyjny podwójnego działania. Sekcja sterowana jest 3-suwakowym zaworem sterującym.

Funkcja podnoszenia: Sekcja ma cztery położenia — położenie podnoszenia, przytrzymania, opuszczania i pływania. Mechanizm indukcyjno-magnetyczny automatycznego zatrzymania ruchu wysięgnika (kick-out) można włączyć i wyłączyć oraz ustawić w dwóch pozycjach: położeniu zapewniającym maksymalny zasięg oraz maksymalną wysokość podnoszenia.

Funkcja obrotu łyżki: Sekcja ma trzy położenia: zamykanie, przytrzymanie i otwarcie łyżki.

Siłowniki: We wszystkich funkcjach siłowniki dwustronnego działania.

Filtr: Pełnoprzepływowy o dokładności filtrowania 12 mikronów.

Typ pompy głównej	Tłoczysko
-------------------	-----------

Maksymalne ciśnienie robocze	26 MPa (3 771 psi)
------------------------------	--------------------

Podnoszenie	5,8
-------------	-----

Obrót łyżki	1,3 s
-------------	-------

Opuszczanie pustej łyżki	3,2 s
--------------------------	-------

Najkrótszy czas łączny cyklu	10,3 s
------------------------------	--------

Sterowanie	3 dźwignie, sterowanie dotykowe
------------	---------------------------------

HAMULCE

Opis

System hamulcowy MICO:

Dwa niezależne obwody hydraulicznego układu hamulcowego

Hamulce tarczowe mokre

Typ hamulca zasadniczego	Hamulce tarczowe typu mokrego
--------------------------	-------------------------------

Uruchamianie hamulca zasadniczego	Hydrauliczny
-----------------------------------	--------------

Typ hamulca postojowego	Zwalniany elektrohydraulicznie
-------------------------	--------------------------------

Uruchamianie hamulca postojowego	Hydrauliczny
----------------------------------	--------------

UKŁAD ELEKTRYCZNY

Opis

Centralny układ ostrzegawczy to elektroniczny układ Contronic z centralną lampką ostrzegawczą i brzęczykiem dla następujących funkcji: Poważna usterka silnika, niskie ciśnienie w układzie kierowniczym, przerwa w komunikacji (usterka komputera). Centralna lampka ostrzegawcza i brzęczyk lub kod dla następujących funkcji: Niskie ciśnienie oleju silnikowego, wysoka temperatura oleju silnikowego, wysoka temperatura powietrza doładowania, niski poziom płynu chłodzącego, wysoka temperatura płynu chłodzącego, niskie ciśnienie oleju przekładniowego, wysoka temperatura oleju przekładniowego, niskie ciśnienie w układzie hamulcowym, włączony hamulec postojowy, usterka ładowania układu hamulcowego, wysoka temperatura oleju hydraulicznego.

Napięcie	24 V
Akumulatory	2 x 12 V
Prąd rozruchowy akumulatora	2 x 120 Ah
Uruchamianie hamulca postojowego	850 A
Pojemność rezerwowa	230 min
Alternator	1960 W/70 A
Moc rozrusznika	7,8 kW (10,6 KM)

OBJĘTOŚĆ CIECZY EKSPLOATACYJNYCH

Zbiornik paliwa	372 l
Misa olejowa silnika	33 l
Układ chłodzenia	36 l
Układ hydrauliczny	220 l
Olej przekładniowy	50 l
Olej w moście	60 l

POZIOM HAŁASU I OCHRONA ŚRODOWISKA

Poziomy hałas w kabinie zgodnie z ISO 6396-2008/ EN ISO 3744-1995	74 dB(A)--tryb jazdy
Poziomy hałas w kabinie zgodnie z ISO 6396-2008/ EN ISO 3744-1995	75 dB(A)--tryb stacjonarnego cyklu pracy
Poziomy hałas na zewnątrz zgodnie z ISO 6395-2008	107 dB(A)--tryb jazdy
Poziomy hałas na zewnątrz zgodnie z ISO 6395-2008	108 dB(A)--tryb stacjonarnego cyklu pracy
Wentylacja	9,2 m ³
Moc nagrzewnicy	5,8 kW (7,8 KM)
Klimatyzacja	6 kW (8 KM)

KABINA

Opis

Oprzędkowanie: Wszystkie ważne wskaźniki są usytuowane centralnie w polu widzenia operatora.

Duża zakrzywiona szyba przednia, tylna kamera oraz lusterka zapewniają doskonałą widoczność.

Regulowana kolumna kierownicy, fotel z zawieszeniem, schowki w podłokietniku oraz klimatyzacja Denso z wieloma dyszami zapewniającymi optymalne środowisko pracy.

Hermetyczna, wyciszona kabina.

Kabina została przebadana i spełnia wymagania norm ROPS (ISO 3471), FOPS (ISO 3449).

SPECYFIKACJA RAMIENIA ŁADOWARKI Z OSPRZĘTEM

Statyczne obciążenie destabilizujące — na wprost	19 490 kg
Statyczne obciążenie destabilizujące — przy pełnym skręcie	16 080 kg
Siła odpajania	200 kN
A Maksymalna wysokość do sworznia zawiasu	4355 mm
B Wysokość zrzutu na pełnej wysokości	3150 mm
C Zasięg wysypu na pełnej wysokości	1312 mm
D Maksymalna głębokość kopania, poziom łyżki	100 mm
S1 Kąt zamknięcia łyżki na poziomie gruntu	45°
S2 Kąt zamknięcia łyżki w pozycji transportowej	49°
S3 Kąt zamknięcia łyżki na maksymalnej wysokości	60°
S4 Maksymalny kąt wysypu na pełnej wysokości	45°

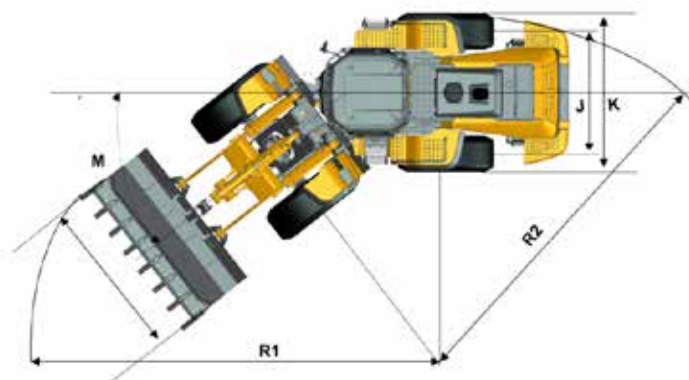
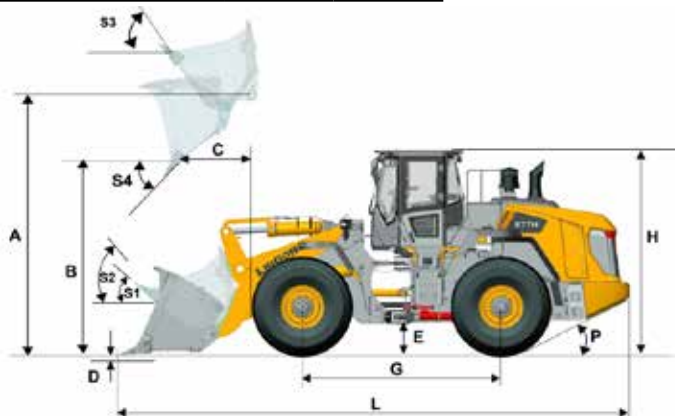

WYMIARY

E Prześwit	485 mm
G Rozstaw mostów	3550 mm
H Wysokość kabiny	3580 mm
J Rozstaw kół	2270 mm
K Szerokość nad oponami	2970 mm
L Długość z łyżką opartą o grunt	9100 mm
M Kąt skrętu, prawo/lewo	38°
P Kąt najazdu	26°
R ₁ Promień skrętu z łyżką	7400 mm
R ₂ Promień skrętu na zewnętrznej krawędzi opony	6625 mm



OPONY





Wybór właściwych opon dla maszyny zapewni kluczową przewagę nad konkurencją i umożliwi maksymalne zwiększenie wydajności. Dzięki ścisłej współpracy w zakresie inżynierii i rozwoju z renomowanymi i starannie wybranymi dostawcami Liugong może zaoferować pełną gamę specjalnych opon zaprojektowanych z myślą o ładowarkach kołowych.

Kod	Zastosowanie	Typ bieżnika	Rozmiar	PR / *	Rodzaj dętki	Szerokość	Średnica zewnętrzna	Głębokość bieżnika	Nośność, 50 km/h / 10 km/h
L3	<ul style="list-style-type: none"> W miejscach o piaszczystym podłożu Podczas wszystkich operacji ładowania/przewożenia Bieżnik L3 nie jest tak otwarty jak L2 i w związku z tym możliwości samooczyszczania są w jego przypadku mniejsze 		26,5 – 25	28	TL	675 mm	1 750 mm	38,5 mm	10 000 kg / 15 500 kg
			26.5 R 25	*	TL	674 mm	1 760 mm	40 mm	9 000 kg / 15 000 kg
			26.5 R 25	**	TL	674 mm	1 760 mm	40 mm	11 500 kg / 18 500 kg
L5	<ul style="list-style-type: none"> W przypadku bardzo agresywnego materiału wymagającego zastosowania dobrej ochrony przed rozcięciem (np. w kamieniołomach lub kopalniach) 		26.5 R 25	*	TL	676 mm	1 805 mm	95 mm	15 000 kg przy 10 km/h
			26.5 R 25	**	TL	676 mm	1 805 mm	95 mm	18 500 kg przy 10 km/h

Uwaga: Nośność opony radialnej jest oznaczona liczbą gwiazdek (*). Większa liczba gwiazdek oznacza większą nośność opony radialnej. Dla poszczególnych rozmiarów opon radialnych wymienionych w powyższej tabeli 2 gwiazdki (**) oznaczają maksymalną nośność opon radialnej.

OSPRZĘT

Osprzęt Liugong mocowany za pomocą sworznia lub szybkozłącza gwarantuje wysoką jakość. Zintegrowany projekt systemu umożliwiają osiągnięcie wysokiego poziomu produktywności.

Typ	Pojemność	Szerokość	Wysokość	Głębokość kopania	Wysokość wysypu	Zasięg wysypu	Opis	
Wyposażenie standardowe	4,2 m ³	3150 mm	1586 mm	100 mm	3150 mm	1312 mm	Odporne na zużycie ostrze z przykręcaną krawędzią tnącą i przykręcanymi zębami.	
Ogólnego przeznaczenia	3,5 m ³ (4.6 yd ³)	3 150 mm	1480 mm	100 mm	3076 mm	1341 mm	Odporne na zużycie ostrze z przykręcanymi zębami.	
	4,7 m ³	3138 mm	1596 mm	100 mm	3068 mm	1335 mm	Odporne na zużycie ostrze z przykręcaną krawędzią tnącą i przykręcanymi zębami.	
	5,2 m ³	3 424 mm	1 637 mm	100 mm	3 064 mm	1329 mm	Odporne na zużycie ostrze z przykręcaną krawędzią tnącą i przykręcanymi zębami.	
Lekki materiał	6,0 m ³ (7,8 yd ³)	3530 mm	1646 mm	100 mm	3005 mm	1454 mm	Zabezpieczona przed zużyciem z przykręcaną krawędzią tnącą	
	7,0 m ³	3530 mm	2032 mm	100 mm	3703 mm	1400 mm	Zabezpieczona przed zużyciem z przykręcaną krawędzią tnącą	
Skały	3,5 m ³	3 116 mm	1 480 mm	100 mm	3 076 mm	1 341 mm	Odporne na zużycie ostrze z przykręcaną krawędzią tnącą i spawanymi zębami.	
	4,0 m ³	3116 mm	1527 mm	100 mm	3 019 mm	1 398 mm	Odporne na zużycie ostrze z przykręcaną krawędzią tnącą i spawanymi zębami.	
	4,2 m ³	3116 mm	1556 mm	100 mm	3019 mm	1398 mm	Odporne na zużycie ostrze z przykręcaną krawędzią tnącą i spawanymi zębami.	
Ostroga	1000 mm	2624 mm	1950 mm	100 mm	2805 mm	1680 mm	Zęby nastawne.	
	700 mm	2760 mm	2120 mm	100 mm	2845 mm	1618 mm	Zęby skrzyżowane.	

Chwytnak z zębami nastawnymi

WYPOSAŻENIE STANDARDOWE

SILNIK

- Silnik Cummins QSL9, EPA Tier 4 final/ EU Stage IV, moc wyjściowa netto 235 kW, intercooler air-to-air, 6-cylindrowy, 4-suwowy
- Wentylator z napędem hydraulicznym
- EFI (Elektryczny wtrysk paliwa)
- ECM (system analizy usterek)
- Inteligentne sterowanie mocą (IPC)
- Podgrzewacz powietrza w kolektorze dolotowym

PRZEKŁADNIA

- Automatyczna przekładnia typu „power shift” ZF Ergopower 4WG260
- Trzy tryby: Manual, Powerful, Efficient
- Funkcja inteligentnego wyłączenia sprzęgła (ICCO)
- Regulacja sprzęgła AEB
- Funkcja redukcji biegu, FNR, F4/R3
- Dodatkowy filtr oleju, bagnet poziomu oleju
- Punkty zdalnego pomiaru ciśnienia dla celów diagnostyki
- Elektroniczne sterowanie hamulcem postojowym

MOST NAPĘDOWY

- Mosty napędowe ZF MT-L (mokre)
- Mechanizm różnicowy przedniego i tylnego mostu o ograniczonym poślizgu
- Hamulce zasadnicze, tarczowe, mokre

UKŁAD HYDRAULICZNY

- Dwie pompy tłokowe o zmiennej wydajności. Hydraulika reagująca na obciążenie (load sensing) i dostosowująca się do wymagań.
- Łatwe sterowanie ruchami wysięgnika i łyżki równocześnie
- Automatyczny system powrotu łyżki do pozycji kopania
- Opuszczanie wysięgnika przy wyłączonym silniku

UKŁAD KIEROWNICZY

- System reagujący na obciążenie (load sensing) z zaawansowaną technologią wspomagania przepływu i priorytetem kierowania.
- Awaryjny układ skrętu

OPONY I FELGI

- 26.5R25 **/L3 Opona radialna
- Szerokie błotniki

RAMA PODWOZIA

- Przestronny układ przegubu centralnego z łożyskami stożkowymi
- Blokada przegubu
- Zaczep holowniczy
- Gumowe odboje po obu stronach

UKŁAD ROBOCZY I OSPRZĘT

- Wysięgnik typu „Z”

UKŁAD ELEKTRYCZNY

- Dwa światła przednie drogowe / mijania
- Cztery lampy robocze (LED) przednie na dachu kabiny
- Dwie lampy robocze (LED) tylne na dachu kabiny
- Kierunkowskazy
- Akumulatory, bezobsługowe
- Zapalniczka, wyjście zasilania 24 V
- Wycieraczka przedniej i tylnej szyby
- Schowek na urządzenia elektroniczne
- System alarmowy
- Radio/odtwarzacz z portem USB
- Sygnał dźwiękowy biegu wstecznego (automatyczny)

ZESPÓŁ WSKAŹNIKÓW

- Temperatura płynu chłodzącego w silniku
- Temperatura oleju przekładniowego
- Poziom paliwa
- Licznik godzin
- Napięcie
- Wskaźnik prędkości

ZESPÓŁ KONTROLEK

- Podgrzewanie powietrza dolotowego
- Ładowanie akumulatora
- Aktywacja hamulca postojowego
- Awaryjne zatrzymanie maszyny
- Odłączenie napędu
- Servis silnika
- Kierunkowskazy
- Działający rozrusznik
- Światła drogowe

KABINA

- Certyfikowana kabina FOPS (ISO 3449) i ROPS (ISO 3471)
- Mechaniczne zawieszenie fotela, podłokietnik
- Regulowana kolumna kierownicza (do przodu i do tyłu)
- Duża zaokrąglona przednia szyba
- Gumowe amortyzatory mocowania kabiny
- Filtr kabinowy
- Jedno lustro wsteczne wewnętrzne i dwa lusterka zewnętrzne
- Wyświetlacz tylnej kamery
- Klimatyzacja
- Zapalniczka
- Podgrzewana tylna szyba kabiny
- Osłona przeciwsłoneczna
- Gaśnica

INNE

- Automatyczny centralny system smarujący
- Klin blokujący

WYPOSAŻENIE OPCJONALNE

SILNIK

- Wspomaganie rozruchu na zimno
- Filtry wielostopniowe
- Elektryczna pompa zasilająca układu paliwowego
- Port podgrzewania korpusu silnika

UKŁAD HYDRAULICZNY

- Układ „Ride Control”
- Wentylator z napędem hydraulicznym
- Trzeci zawór i linie wielozadaniowe
- Obsługiwane palcami dźwignie sterowania, elektroniczny zawór proporcjonalny

OPONY I FELGI

- Opona diagonalna, bezdętkowa
- Łańcuch ochronny
- Wzór L5

KABINA

- Podgrzewany fotel z zawieszeniem pneumatycznym
- Podgrzewane lusterka wsteczne
- Fotel z zawieszeniem pneumatycznym

UKŁAD ELEKTRYCZNY

- Elektryczna kontrola wagi ładunku
- Sześć przednich światel roboczych LED na kabinie
- Tylne światła robocze LED na kabinie
- Ostrzegawcze światło obrotowe

UKŁAD ROBOCZY I OSPRZĘT

- Dodatkowa przeciwwaga
- Szybkozłazce
- Przykręcana krawędź i zęby odporne na zużycie
- Łyżka do materiałów lekkich
- Łyżka skalna
- Chwytnak z nastawnymi lub skrzyżowanymi zębami



LG-PB-877H-24-19102017-POL



Guangxi LiuGong Machinery Co., Ltd.
No. 1 Liutai Road, Liuzhou, Guangxi 545007, Chiny
Tel: +86 772 388 6124 E: overseas@liugong.com
www.liugong.com

Polub i śledź nas:



Logo LiuGong zawarte w niniejszym dokumencie, włączając między innymi znaki słowne, znaki graficzne, znaki literowe i znaki słowno-graficzne, jako zarejestrowane znaki towarowe Guangxi LiuGong Group Co., Ltd. są wykorzystywane przez Guangxi LiuGong Machinery Co., Ltd. za zgodą ich właściciela. Posługiwanie się nimi bez zgody jest niedozwolone. Projekty i specyfikacje podlegają zmianom bez wcześniejszego powiadomienia. Ilustracje i zdjęcia mogą przedstawiać wyposażenie opcjonalne i nie obejmować całego wyposażenia standardowego. Wyposażenie i opcje różnią się w zależności od dostępności w danym regionie.